

Technische Änderungen im Zuge der Weiterentwicklung vorbehalten.  
Maßangaben können eine Toleranz von +/- 5 mm aufweisen!

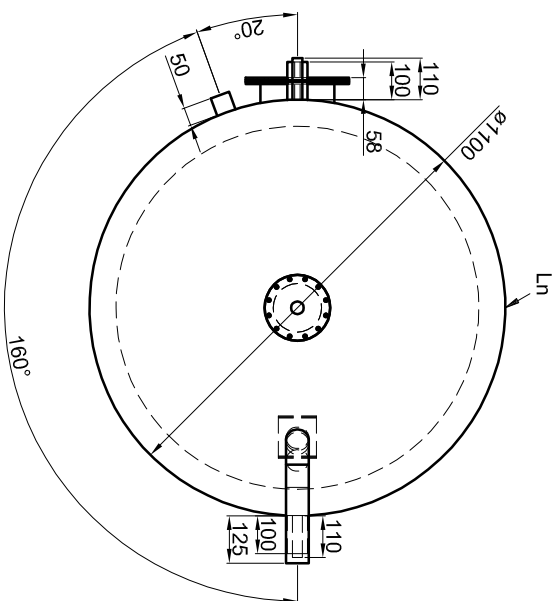
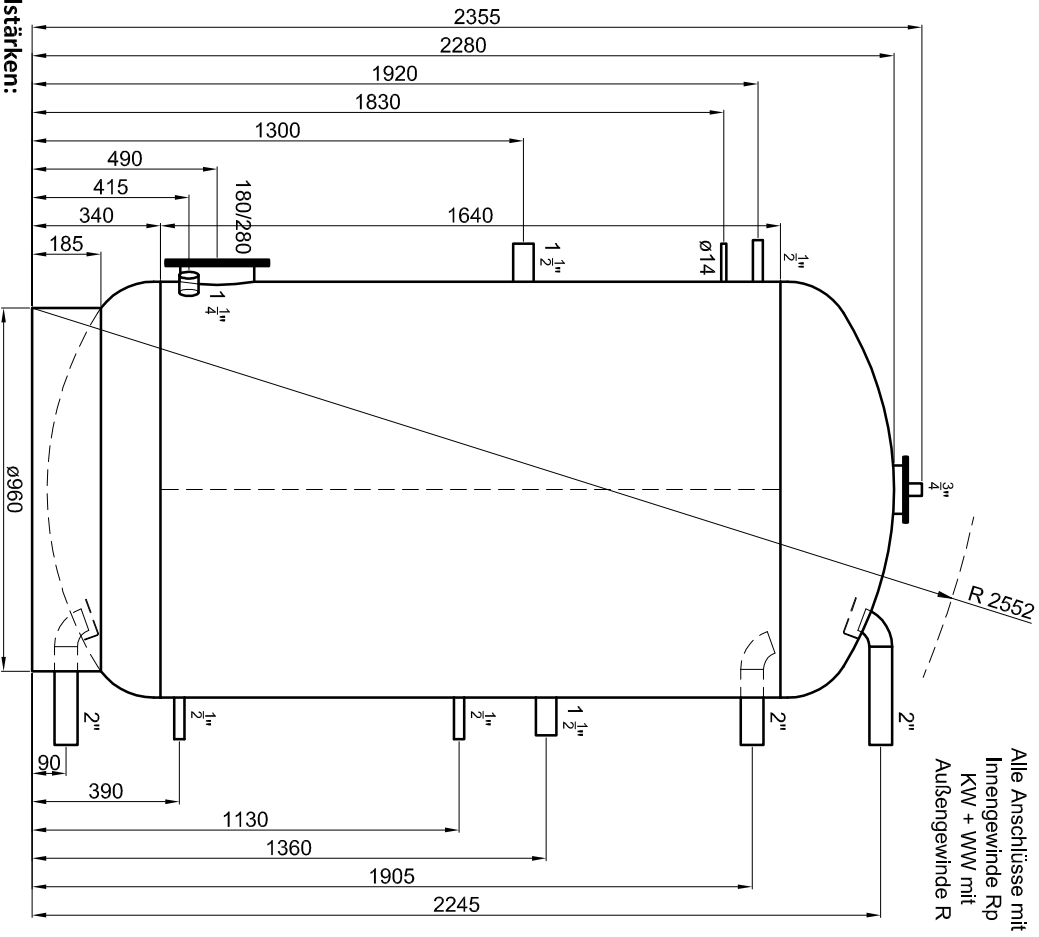

**Betriebsangaben:**

**Behälter:** 2.000 l  
 Nennvolumen: 10,0 bar  
 zulässiger Druck (p(s));  
 Prüfdruck (p(T)); 15,0 bar  
 zulässige Temperatur (t(s));  
 zulässiges Medium: 0 - 95 °C  
 Wasser  
 Gewicht: 388 kg  
 Werkstoff: S235JRG2  
 Korrosionsschutz: innen emailliert,  
 außen beschichtet

**Materialstärken:**  
 Mantelblech: 4,0 mm  
 Klöpperböden: 5,0 mm  
 Materialstärken sind nicht dargestellt!

TWL-Technologie GmbH  
 Im Gewerbegebiet 2 - 12  
 D-92271 Freihung  
 www.twl-technologie.de

Gezeichnet: Julian Klier	Datum: 01.01.2015	Maßstab: M 1:20
<b>Emailierter Pufferspeicher Typ SP 2000</b>		
Art-Nr. SP.2000		