

Technische Änderungen im Zuge der Weiterentwicklung vorbehalten.
Maßangaben können eine Toleranz von +/- 5 mm aufweisen!

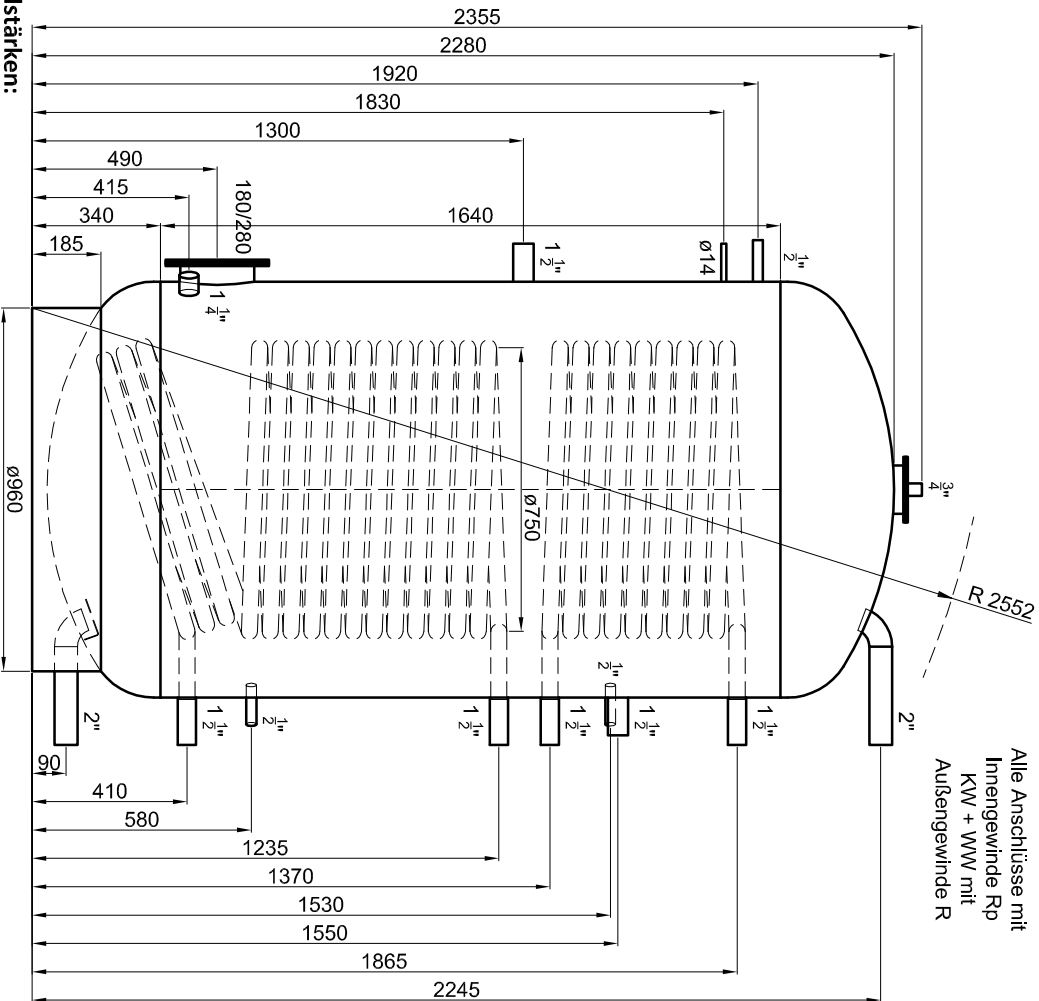

Materialstärken:
Mantelblech: 4,0 mm
Klöpferböden: 5,0 mm
Materialstärken sind nicht dargestellt!

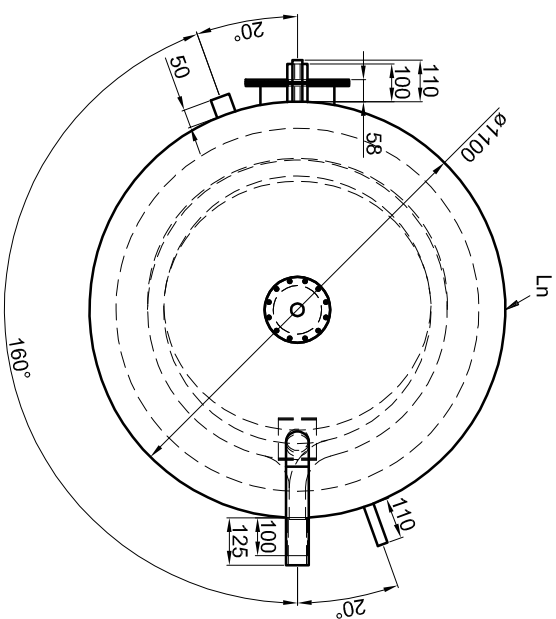

Betriebsangaben:

Behälter:
Nennvolumen: 2.000 l
zulässiger Druck (rs): 10,0 bar
Prüfdruck (pT): 15,0 bar
zulässige Temperatur (rs): 0 - 95 °C
zulässiges Medium: Wasser
Gewicht: 497 kg
Werkstoff: S235JRG2
Korrosionsschutz: innen emailliert, außen beschichtet

Glattrohr-Wärmetauscher unten:
Übertragungsfläche: 4,5 m²
Inhalt: 41,6 l
zulässiger Druck (rs): 16,0 bar
zulässige Temperatur (rs): 0 - 110 °C
zulässiges Medium: Wasser/Glykol
Werkstoff: S235JRG2

Glattrohr-Wärmetauscher oben:
Übertragungsfläche: 2,7 m²
Inhalt: 25,2 l
zulässiger Druck (rs): 16,0 bar
zulässige Temperatur (rs): 0 - 110 °C
zulässiges Medium: Wasser/Glykol
Werkstoff: S235JRG2

TWL-Technologie GmbH
Im Gewerbegebiet 2 - 12
D-92271 Freihung
www.twl-technologie.de

Emailierter Solarspeicher Typ SO 2000

Gezeichnet:	Datum:	Maßstab:
Julian Klier	01.01.2015	M 1:20
Art-Nr. SO.2000		