

Technische Änderungen im Zuge der Weiterentwicklung vorbehalten.
Maßangaben können eine Toleranz von +/- 5 mm aufweisen!

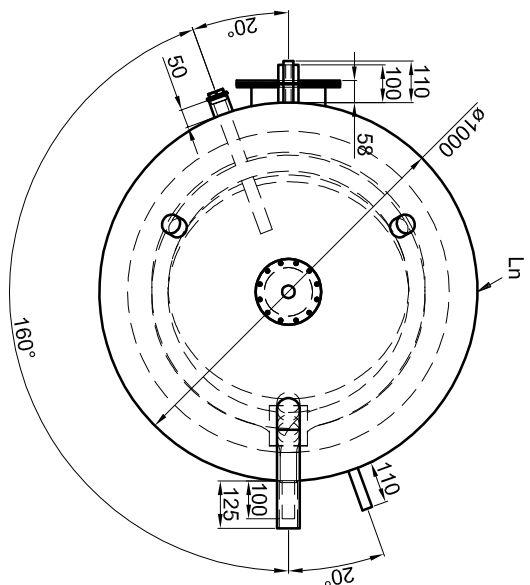
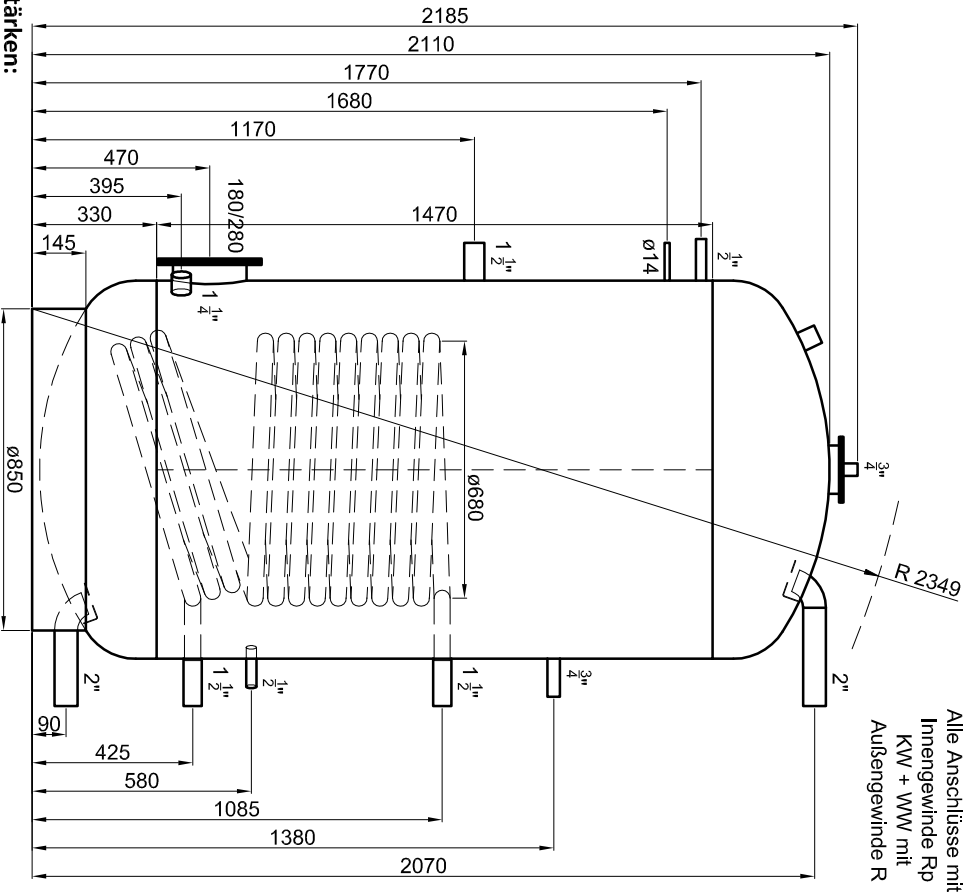

Betriebsangaben:

Behälter:
 Nennvolumen: 1.500 l
 zulässiger Druck (p_s): 10,0 bar
 Prüfdruck (p_{PT}): 15,0 bar
 zulässige Temperatur (t_s): 0 - 95 °C
 zulässiges Medium: Wasser
 Gewicht: 382 kg
 Werkstoff: S235JRG2
 Korrosionsschutz: innen emailliert, außen beschichtet

Glattrohr-Wärmetauscher unten:
 Übertragungsfläche: 3,3 m²
 Inhalt: 30,4 l
 zulässiger Druck (p_s): 16,0 bar
 zulässige Temperatur (t_s): 0 - 110 °C
 zulässiges Medium: Wasser/Glykol
 Werkstoff: S235JRG2

Materialstärken:
 Mantelblech: 5,0 mm
 Klöpperböden: 5,0 mm
 Materialstärken sind nicht dargestellt!

TWL-Technologie GmbH Im Gewerbegebiet 2 - 12 D-92271 Freihung www.twl-technologie.de		Gezeichnet: Julian Klier	Datum: 01.01.2015	Maßstab: M 1:20
Emaillierter Standspeicher Typ S 1500		Art-Nr. S.1500		